

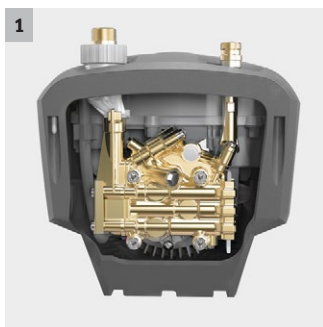

## HD 8/18-4 M ST

HD 8/18-4 M PU közepkategóriás egység 3-dugattyús, sárgaréz hengerfejes axiális szivattyúval, és lassú fordulátú, 4-pólusú háromfázisú motorral. Vízszintesen és függőlegesen is használható.



### 1 Kiváló minőségű készülék

- Az automata nyomáscsökkentő védi az alkatrészeket és meghosszabbítja élettartamukat.
- Erős, 4 pólusú, lassú üzemű elektromos motor.

### 2 Rugalmas működés

- Függőleges és vízszintes működésre tervezett.

### 3 Helyhez kötött üzemeltetésre előkészítve

- Egyszerű és erős, 3-pontos felfogató a készülék hátoldalán a fali rögzítéshez.
- Rendkívül helytakarékos, kompakt felépítés.

### 4 Könnyű szervizelés

- Könnyű hozzáférhetőség a hengerfejhez a berendezés aljának felnyitásával.
- Gyors hozzáférés az elektromos dobozhoz a fedél egyszerű levételével.



### HD 8/18-4 M ST

- Robustus, 4 pólusú, lassú üzemű, három fázisú motor
- Szivattyúegység erős műanyagvázban 3-pontos felfogatóval a fali rögzítéshez
- Automata nyomáscsökkentő és akár 20 százalékkal nagyobb energiahatékonyság

<b>Cikkszám</b>	1.524-980.0	
<b>EAN kód</b>	4054278271583	
<b>Tápfeszültség</b>	<b>Fázis (Ph) / V / Hz</b>	3 / 400 / 50
<b>Átfolyási sebesség</b>	<b>Vízszállítás (l/h)</b>	760
<b>Munkanyomás</b>	<b>bar / MPa</b>	30-180 / 3-18
<b>Max. nyomás</b>	<b>bar / MPa</b>	270 / 27
<b>Max. bemeneti hőmérséklet</b>	<b>Hőmérséklet (°C)</b>	60
<b>Csatlakozási teljesítmény</b>	<b>kW</b>	4,6
<b>Súly</b>	<b>kg</b>	36
<b>Méretek (hosszúság × szélesség × magasság)</b>	<b>mm</b>	290 × 300 × 565
<b>ANTI!Twist</b>	-	
<b>Nyomáslekapcsolás</b>	■	
<b>Szervókontroll</b>	■	



# HD 8/18-4 M ST 1.524-980.0

**KÄRCHER**



		<b>Cikkszám</b>			<b>Hossz</b>			<b>Leírás</b>	
<b>Longlife tömlő élelmiszeri kivitelben, mindkét végén csavaros csatlakozással</b>									
Magasnyomású tömlő, Longlife 400, 10m, DN 8, forgó csatlakozóval	23	6.110-053.0	DN 8	400 bar	10 m			Hosszú élettartamú, magasnyomású tömlő élelmiszeripari területen való alkalmazásra. A külső burkolata ellenálló az állati zsírokkal szemben, nem színező anyagból készült. Forgó csuklóval. 2 x M 22 x 1,5	<input type="checkbox"/>
Magasnyomású tömlő, élelmiszeripari 400 bar, 15 m, DN 6, AVS-pisztolycsatlakozás	24	6.110-054.0	DN 8	400 bar	20 m			Hosszú élettartamú, magasnyomású tömlő élelmiszeripari területen való alkalmazásra. A külső burkolata ellenálló az állati zsírokkal szemben, nem fogó anyagból készült. Szabaddalmaztatott AVS-pisztolycsatlakozással (forgathatóan tárolt csatlakozóval).	<input type="checkbox"/>

▲

# HD 8/18-4 M ST 1.524-980.0



		Cikkszám	Átfolyási sebesség						Leírás	
<b>Magasnyomású pisztolyok</b>										
Conversion kit 1 from high pressure hose	1	4.111-050.0								<input type="checkbox"/>
Conversion kit 2 from device	2	4.111-051.0								<input type="checkbox"/>
Conversion kit 3 only EASY!Force	3	4.111-052.0								<input type="checkbox"/>
<b>Gyorscsatlakozó</b>										
Quick-fitting pipe union coupler trapezo	4	2.115-000.0								<input type="checkbox"/>
Quick-fitting pipe union plug nipple tra	5	2.115-001.0								<input type="checkbox"/>

▲

# HD 8/18-4 M ST

## 1.524-980.0

**KÄRCHER**



		Cikkszám		Hossz					Leírás	
<b>Forgatható szórószár</b>										
Nozzle light	1	2.680-002.0		125 mm						<input type="checkbox"/>
Szórószár, csomagolt, 250 mm, nem forgatható	2	4.112-027.0	300 bar	250 mm						<input type="checkbox"/>
Szórószár, csomagolt, 550 mm, nem forgatható	3	4.112-024.0	300 bar	400 mm						<input type="checkbox"/>
Szórószár, csomagolt, 600 mm, forgatható	4	4.112-007.0	300 bar	600 mm					Szórószár, 600 mm, forgatható, ergonomikus	<input type="checkbox"/>
Szórószár, csomagolt, 1050 mm, forgatható	5	4.112-000.0	300 bar	1050 mm					Szórószár, 1050 mm, forgatható, ergonomikus	<input type="checkbox"/>
Szórószár, csomagolt, 1550 mm, forgatható	6	4.112-018.0	300 bar	1550 mm					Szórószár, 1550 mm, forgatható, ergonomikus	<input type="checkbox"/>
Szórószár, csomagolt, 2050 mm, forgatható	7	4.112-021.0	300 bar	2050 mm					Szórószár, 2050 mm, forgatható, ergonomikus	<input type="checkbox"/>
Jet pipe extension TR 1000 mm	8	4.112-048.0	300 bar	1000 mm						<input type="checkbox"/>
<b>Dupla szórószár</b>										
Dupla szórószár 960 mm	9	2.112-016.0	310 bar	960 mm					Az üzemi nyomás fokozatmentes szabályozása közvetlenül a markolaton teljes vízmennyiség mellett. Különösen mezőgazdasági területen való használatra (pl. istállókaritítás).	<input type="checkbox"/>
<b>WC-tisztító szórószár</b>										
WC és esőcsatorna szórószár	10	4.112-029.0							Fúvókabetéttel. Speciális formájú, a WC-k higiénikus tisztítására. Rozsdamentes acélból.	<input type="checkbox"/>
<b>Flexibilis szórószár</b>										
Hajlékony szórószár 1050 mm	11	4.112-035.0	210 bar	1050 mm					A szórószár elhajlása 20° - 140° között fokozatmentesen beállítható. Különösen alkalmas nehezen elérhető helyek pl.: tetőereszek, autók teteje, padlók vagy kerékdobok tisztítására.	<input type="checkbox"/>
Articulated joint TR 20	12	4.112-057.0	300 bar							<input type="checkbox"/>
<b>Teleszkópos szórószár</b>										
Teleszkóp-szórószár	13	4.112-037.0	225 bar	5400 mm					Fokozatmentesen kihúzható 1,8 és 5,4 m között. A nehezen hozzáférhető helyek tisztításához (pl. mennyezetek, homlokzatok). Beépített magasnyomású pisztoly, csatlakozás M 22 x 1,5 m, forgó csatlakozóval. Csatlakozás fúvókához M 18 x 1,5.	<input type="checkbox"/>
Tartóöv a teleszkópos szórószárhoz	14	6.373-987.0							Kényelmes tartóöv a tehermentesítéshez a teleszkópos szórószárral végzett munkánál (6.394-690). A terhelés így optimálisan eloszlik a testen és lehetővé válik a hosszabb idejű munkavégzés.	<input type="checkbox"/>
<b>Ereszcsatorna tisztító</b>										
	15	2.112-015.0		960 mm						<input type="checkbox"/>
<b>Alvázmosó szórószár</b>										
Alváz szórószár	16	4.112-032.0		700 mm					Mozgatható, a gépjármű alvázának és sárvédőjének hatékony és kényelmes mosására. Nemeacél, fúvóka nélkül.	<input type="checkbox"/>
<b>Kiegészítő fogantyú</b>										
	17	4.321-380.0								<input type="checkbox"/>

▲



# HD 8/18-4 M ST 1.524-980.0

**KÄRCHER**



		Cikkszám						Leírás	
<b>Magasnyomású fúvóka 0°-os szórási szöggel</b>									
Magasnyomású fúvóka 0045	1	2.113-033.0	45						<input type="checkbox"/>
<b>Power fúvóka 15°-os szórási szöggel</b>									
Powerfúvóka 15045	2	2.113-046.0	45					Lapos sugár fúvóka a makacs szennyeződésekre.	<input type="checkbox"/>
<b>Magasnyomású fúvóka 40°-os szórási szöggel</b>									
Powerfúvóka 40045	3	2.113-053.0	45						<input type="checkbox"/>

▲



# HD 8/18-4 M ST 1.524-980.0

**KÄRCHER**

		Cikkszám						Leírás	
<b>Fűvókacsatlakozás</b>									
Protection part TR only for replacement	1	4.112-011.0							<input type="checkbox"/>
<b>Magasnyomású tisztítószerinjektor</b>									
Injektor kpl. HD 6/15C	2	6.645-758.0							<input type="checkbox"/>
Anbausatz Dosierventil	3	6.500-000.0							<input type="checkbox"/>
Tisztítószer-injektor magas- és alacsony nyomáshoz (fűvóka nélkül)	4	4.637-032.0						Tisztítószeradagolás.Magas- és alacsony nyomáson, a géptől elkülönítve.Adagolás max:15%.	<input type="checkbox"/>
Tisztítószer-injektor magasnyomásúhoz (fűvóka nélkül)	5	4.637-033.0						Tisztítószeradagolás magasnyomásúhoz 5%-ig	<input type="checkbox"/>
<b>Gépspecifikus fűvókakészlet a 3.637-170-hez</b>									
Nozzle insert trapezoidal thread HD-GER.	6	4.769-005.0							<input type="checkbox"/>
<b>Fűvókabetét 3.637-001-hez</b>									
Fűvókakészlet 3.637-001 rendelési számhoz, magasnyomású 1100 l/h - ig	7	4.769-003.0						Magasnyomás	<input type="checkbox"/>
Fűvókakészlet 3.637-001 rendelési számhoz, alacsony nyomású 1100 l/h - tól	8	4.769-006.0						Alacsony nyomás	<input type="checkbox"/>
<b>Forgókuplung</b>									
Forgó csatlakozó	9	4.111-021.0						Megbízhatóan megakadályozza a HD tömlő elcsavarodását. Csatlakozási méret: M 22 x 1,5 m. Markolatvédő	<input type="checkbox"/>
<b>Összekötőelem</b>									
kétoldali csatlakozó cs	10	4.111-037.0						A magasnyomású alaptömlő és a tömlőhosszabbító összekötéséhez. Csatlakozási méretei: 2 x M 22 x 1,5 m, sárgaréz, gumirozott védelemmel.	<input type="checkbox"/>
<b>Összekötőelem</b>									
Fűvóka rögzítő / Menetes csomópont	11	4.111-022.0						Magasnyomású fűvókák és tartozékok közvetlenül a pisztolyra történő (csavarozható fűvóka) csatlakoztatására. 1 x M 22 x 1,5/1 x M 18 x 1,5	<input type="checkbox"/>
Schraubstutzen	12	4.111-038.0							<input type="checkbox"/>
Y-osztó	13	4.111-024.0						Lehetőséget biztosít 2 szóróberendezést a készülékhez csatlakoztatni. A magasnyomású kimenetnél szerelendő.	<input type="checkbox"/>
<b>Adapter EASY!Lock</b>									
Adapter 1 M22AG-TR22AG	14	4.111-029.0							<input type="checkbox"/>
Adapter 2 M22IG-TR22AG	15	4.111-030.0							<input type="checkbox"/>
Adapter 3 M22IG-TR22AG	16	4.111-031.0							<input type="checkbox"/>
Adapter M22 - Swivel	17	4.111-032.0						M22 x 1,5 belső menet és Swivel-csatlakozás. HD tömlő meghosszabbításához Swivel-csatlakozóval. Vagy a teleszkóp-szórószárhoz HD-tömlővel Swivel-csatlakozóval.	<input type="checkbox"/>
Adapter 5 TR22IG-M22AG	18	4.111-033.0							<input type="checkbox"/>
Adapter 6 TR22IG-M22AG	19	4.111-034.0							<input type="checkbox"/>
Adapter 7 M18IG-TR20AG	20	4.111-035.0							<input type="checkbox"/>
Adapter 8 TR20IG-M18AG	21	4.111-036.0							<input type="checkbox"/>
ADAPTER for replacement TR22IG-M22AG Er	22	4.111-046.0							<input type="checkbox"/>

 ▲

# HD 8/18-4 M ST

## 1.524-980.0

**KÄRCHER**



		<b>Cikkszám</b>			<b>Átmérő</b>			<b>Leírás</b>	
<b>Csőtisztító tömlő, NW6</b>									
Hose assembly TR pipe cleaning DN6 max.2	1	6.110-046.0	250 bar						<input type="checkbox"/>
Csőtisztító tömlő, névl.m 6, 20 m, 220 bar	2	6.110-008.0	250 bar					Különösen rugalmas tömlő a lefolyók, és csövek belső tisztítására. (a fúvóka menetsatlakozása R 1/8)	<input type="checkbox"/>
Hose assembly TR pipe cleaning DN6 max.2	3	6.110-047.0	250 bar						<input type="checkbox"/>
Hose assembly TR pipe cleaning DN6 14MPa	4	6.110-048.0	140 bar						<input type="checkbox"/>
Csőtisztító tömlő, névl.m 6, 20 m	5	6.110-049.0	140 bar					Különösen rugalmas magasnyomású tömlő a csőhálózat belső tisztítására ( a fúvóka menetsatlakozási mérete: R 1/8)	<input type="checkbox"/>
Csőtisztító tömlő, névl.m 6, 30 m	6	6.110-050.0	140 bar						<input type="checkbox"/>
<b>Csőtisztító fúvóka</b>									
Dirt blaster pipe cleaning D21/040	7	4.765-001.0		40	21 mm				<input type="checkbox"/>
Dirt blaster pipe cleaning D30/040	8	4.765-004.0		40	30 mm				<input type="checkbox"/>
Csőtisztító fúvóka 055, 3x30°, 16 mm	9	5.763-015.0		55	16 mm			Belsőmenetes csatlakozással, különböző szórási iránnyal a eldugult lefolyók és csőhálózatok tisztább és környezetkímélőbb takarítása érdekében. A fúvókanyílások úgy vannak kiképezve, hogy a fúvóka a tömlővel együtt behúzza magát a csőhálózatba. A tisztítás iránya 3x30° -ban hátra, csőátmérő:16 mm	<input type="checkbox"/>
Csőtisztító fúvóka 060, 1x elől, 3x30°, 16 mm	10	5.763-016.0		60	16 mm			Belsőmenetes csatlakozással, különböző szórási iránnyal a eldugult lefolyók és csőhálózatok tisztább és környezetkímélőbb takarítása érdekében. A fúvókanyílások úgy vannak kiképezve, hogy a fúvóka a tömlővel együtt behúzza magát a csőhálózatba. A tisztítás iránya 1x előre 3x30° -ban hátra, csőátmérő:16 mm	<input type="checkbox"/>
Csőtisztító fúvóka 050, 3x30°, 30 mm	11	5.763-017.0		50	30 mm			Belsőmenetes csatlakozással, különböző szórási iránnyal a eldugult lefolyók és csőhálózatok tisztább és környezetkímélőbb takarítása érdekében. A fúvókanyílások úgy vannak kiképezve, hogy a fúvóka a tömlővel együtt behúzza magát a csőhálózatba. A tisztítás iránya 3x30° -ban hátra, csőátmérő:30 mm	<input type="checkbox"/>
Forgó csőtisztító fúvóka 050	12	6.415-428.0		50	16 mm			Belsőmenetes, különböző szórási iránnyal, a lefolyók és a csőhálózatok tökéletes és környezetbarát tisztításáért. A fúvókanyílás oly módon lett kialakítva, hogy a fúvóka a tömlő magával húzva 4 irányban tisztít.	<input type="checkbox"/>

▲

# HD 8/18-4 M ST 1.524-980.0

**KÄRCHER**

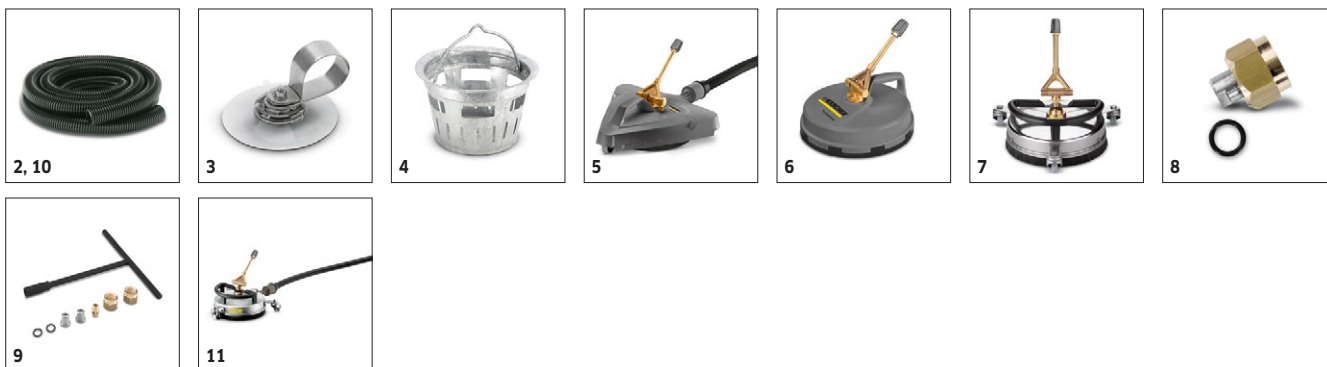

		Cikkszám	Átfolyási sebesség		Átmérő		Leírás	
<b>Keményfelület-tisztító FRV 30</b>								
ABS Gummilippe	1	2.642-910.0						<input type="checkbox"/>
Hosszabbítótömlő 5m	2	4.440-939.0					5m hosszabbítótömlő FRV 30-hoz. Csatlakozóiddal	<input type="checkbox"/>
	3	2.642-528.0						<input type="checkbox"/>
	4	2.642-532.0						<input type="checkbox"/>
FRV 30	5	2.111-010.0						<input type="checkbox"/>
<b>Keményfelület-tisztító FR 30</b>								
FR 30	6	2.111-011.0			300 mm			<input type="checkbox"/>
<b>Felülettisztító FR 30 Me</b>								
Felülettisztító, FR 30 ME, 300 mm-es átmérővel	7	2.111-013.0			300 mm		Egy forgó fúvókákkal ellátott tisztítófejjel 10-szer nagyobb felületi teljesítmény érhető el, mint a hagyományos módszerekkel. Rozsdamentes acélból, kerámia csapágyazással, beépített szívócsatlakozóval.	<input type="checkbox"/>
<b>Gépspecifikus fúvókakészlet FR-hez</b>								
Fúvókakészlet felülettisztítóhoz (gépspecifikus) 650 - 850 l/h	8	2.639-187.0	650-850 Vizszállítás (l/h)				a 2.838-821 és 2.640-355 cikkszámú tartozékokhoz	<input type="checkbox"/>
<b>Készülék-specifikus fej készlet FRV-hez</b>								
	9	2.642-432.0		45				<input type="checkbox"/>
<b>Felülettisztító FRV 30 Me</b>								
Saugschlauch FRV 30 me	10	4.441-040.0						<input type="checkbox"/>
FRV 30 ME	11	2.111-012.0						<input type="checkbox"/>

▲

# HD 8/18-4 M ST 1.524-980.0

**KÄRCHER**



		Cikkszám	Átfolyási sebesség					Leírás	
<b>Integrált tartályos habosító szórószár</b>									
Foam lance TR	1	4.112-054.0	700-800 Víz- szállítás (l/h)						<input type="checkbox"/>
Packing complete for 6.394-969.0	2	2.112-018.0							<input type="checkbox"/>
Tank grey only for replacement 1L	3	6.414-050.0							<input type="checkbox"/>
<b>Inno Foam habosító készlet</b>									
Inno Foam habókészlet tisztítószer adagolóval	4	2.112-000.0						Komplett üzemből kész habosítórendszer a mobil illetve telepített magasnyomású mosókkal történő tisztításra és fertőtlenítésre. Dupla szórószár habfúvókával, átváltható a magasnyomású szórószárról öblítésre. Tisztítószeradagolás a pontos adagolószelével segítségével.	<input type="checkbox"/>
<b>Easy Foam készlet</b>									
Easy Foam habókészlet tisztítószer adagolóval	5	2.112-010.0						Komplett üzemből kész habosítórendszer a mobil illetve telepített magasnyomású mosókkal történő tisztításra és fertőtlenítésre. A habfúvókát a magasnyomású szórószárhoz kell csatlakoztatni. Tisztítószeradagoló injektor, precíz adagolószelével.	<input type="checkbox"/>
<b>Fúvókakészlet Inno/Easy készlethez</b>									
Fúvókakészlet 090, Inno/Easy készlethez 700 - 1000 l/h	6	2.111-019.0	700-1000 Vízszállítás (l/h)					A gazdaságos munkavégzés elérése érdekében optimálisan igazodik a különféle gépteljesítményekhez.	<input type="checkbox"/>
<b>Habosítófúvóka beépítőkészlet</b>									
Habosító fúvóka beépítőkészlet	7	2.112-013.0						Habosítószert felhordására az ételkészítés és szaniter területeken, illetve azokon a helyeken, ahol a tisztítószerek hosszú hatóideje fontos tényező. A szórószárra a magasnyomású fúvóka helyére kell felcsatlakoztatni.	<input type="checkbox"/>

▲

# HD 8/18-4 M ST

## 1.524-980.0

**KÄRCHER**



		<b>Cikkszám</b>	<b>Hossz</b>						<b>Leírás</b>	
<b>Beépítőkészlet tömlődobhoz</b>										
Add-on kit hose reel module	1	2.110-024.0	15 m							<input type="checkbox"/>
<b>Falra szerelhető automatikus, öntekercselő tömlődob</b>										
Automatikus tömlődob porszórt acél/ műanyag	2	6.392-074.0	20 m						Automatikus tömlődob 20 méteres magasnyomású tömlőnek. A konzol porszórt acélból, a dob műanyagból készült.	<input type="checkbox"/>
Automatikus tömlődob rozsdamentes acél/ műanyag	3	6.392-083.0	20 m						Automatikus tömlődob 20 méteres magasnyomású tömlőnek. A konzol rozsdamentes acélból, a dob műanyagból készült.	<input type="checkbox"/>
Tömlődob magasnyomású tömlő nélkül, automata, festett	4	6.392-106.0	20 m						Automatikus tömlőcsévéveléssel (magasnyomású tömlő nélkül) Kärcher tömlőcsatlakozó-rendszerrel	<input type="checkbox"/>
ABS Schlauchtrommel lackiert basaltgrau	5	6.392-105.0	20 m							<input type="checkbox"/>
Automata tömlődob lengőtartóval, rozsdamentes	6	6.392-076.0	20 m							<input type="checkbox"/>
Automata tömlődob készlet, rozsdamentes	7	6.392-122.0	20 m							<input type="checkbox"/>
Add-on kit hose reel TR 40m	8	6.392-442.0	40 m							<input type="checkbox"/>
Lengő falitartó beépítőkészlet a 2.639-919.0 -hez	9	2.639-931.0							Béépítőkészlet a tömlődob falraszereléséhez.	<input type="checkbox"/>
Lengő falitartó beépítőkészlet, rozsdamentes	10	2.641-867.0								<input type="checkbox"/>

▲

# HD 8/18-4 M ST

## 1.524-980.0

**KÄRCHER**

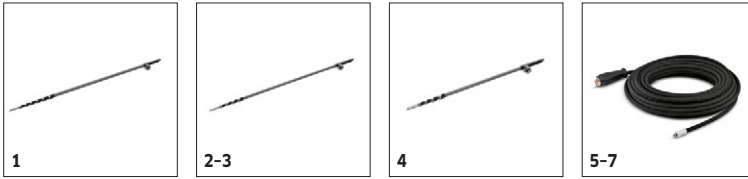

		Cikkszám	Átfolyási sebesség	Bemeneti hőmérséklet	Hossz	Hossz		Leírás	
<b>Solar tisztítás - teleszkópos szórószárak</b>									
Teleskopstange kpl. 14m	1	4.110-002.0		max. 60 Hő- mérséklet (°C)					<input type="checkbox"/>
Teleskopstange kpl. 10m CFK	2	4.110-007.0		max. 60 Hő- mérséklet (°C)					<input type="checkbox"/>
Teleskopstange kpl. 10m	3	4.110-003.0		max. 60 Hő- mérséklet (°C)					<input type="checkbox"/>
iSolar TL 7 H (tömlő nélkül)	4	4.110-004.0		max. 60 Hő- mérséklet (°C)					<input type="checkbox"/>
iSolar magasnyomású tömlő 7	5	6.392-978.0		max. 155 Hő- mérséklet (°C)				A kiváló minőségű és rugalmas magasnyomású tömlő (gumi- fedéllel) iSolar TL 7 készülékhez. A tömlő külső rétege külön- ösen jó csúszási jellemzőkkel rendelkezik, ideális a telesz- kópos rúd kieresztéséhez és behúzásához.	<input type="checkbox"/>
iSolar magasnyomású tömlő 10	6	6.392-977.0		max. 155 Hő- mérséklet (°C)				A kiváló minőségű és rugalmas magasnyomású tömlő (gumi- fedéllel) iSolar TL 10 készülékhez. A tömlő külső rétege különösen jó csúszási jellemzőkkel rendelkezik, ideális a teleszkópos rúd kieresztéséhez és behúzásához.	<input type="checkbox"/>
iSolar magasnyomású tömlő 14	7	6.392-976.0		max. 155 Hő- mérséklet (°C)				A kiváló minőségű és rugalmas magasnyomású tömlő (gumi- fedéllel) iSolar TL 14 készülékhez. A tömlő külső rétege különösen jó csúszási jellemzőkkel rendelkezik, ideális a teleszkópos rúd kieresztéséhez és behúzásához.	<input type="checkbox"/>

▲

# HD 8/18-4 M ST

## 1.524-980.0

**KÄRCHER**



		Cikkszám								Leírás	
<b>Homokszóró készlet (fúvóka nélkül)</b>											
Homokszórás mennyiség szabályozással (fúvóka nélkül)	1	4.115-000.0								Mennyiség szabályzóval. A szóróanyagot a magasnyomáshoz adagolja. Fényezés, rozstda eltávolítására. A szórószárra a magasnyomású fúvóka helyére kell csatlakoztatni.	<input type="checkbox"/>
Homokszórás mennyiség szabályozás nélkül (fúvóka nélkül)	2	4.115-006.0								Mennyiség szabályzás nélkül. A szóróanyagot a magasnyomású sugárhoz keveri. Fényezés, rozstda eltávolítására. A szórószárra a magasnyomású fúvóka helyére kell csatlakoztatni. Mennyiség szabályzás nélkül.	<input type="checkbox"/>
<b>Fúvókakészlet</b>											
Nozzle pack TR wet jet set 0045	3	2.112-022.0	45								<input type="checkbox"/>
<b>Borkarbid fúvóka</b>											
Borkarbid fúvóka, 1000 l/h vízszállítási	4	6.415-084.0	6 mm							Kiegészítésként a fúvókacsomaghoz. Különösen kis kopású fúvóka, tartós használatra.	<input type="checkbox"/>

▲





# HD 8/18-4 M ST

## 1.524-980.0



		Cikkszám	Átfolyási sebesség					Leírás	
<b>Felrögzíthető mosókefe</b>									
Felpattintható mosókefe, M18 x 1,5	1	4.113-001.0						Univerzális felületisztításra. Egy csiptetővel kell a szórószárra közvetlenül felrögzíteni. Csatlakozás M 18 x1,5	<input type="checkbox"/>
<b>Forgó mosókefe</b>									
Waschbuerste rotierend	2	4.113-002.0	800-1300 Vízszállítás (l/h)						<input type="checkbox"/>
	3	4.113-003.0	500-800 Víz- szállítás (l/h)						<input type="checkbox"/>
	4	4.113-005.0	800-1300 Vízszállítás (l/h)						<input type="checkbox"/>

▲